



# Remorque pour transport de caissons MG18-ZL 5,4

| [meiller.com](http://meiller.com)

# Remorque pour transport de caissons MG18-ZL 5,4

La remorque pour transport de caissons MEILLER pour caisses mobiles est conçue pour l'utilisation quotidienne et intense. Roulez de façon économique et durable avec des composants MEILLER haut de gamme et un excellent équipement de série.

Utilisez la remorque pour transport de caissons MEILLER de manière totalement flexible : vous pouvez transporter différentes caisses mobiles de 5 à 7 m de long.

## Vos avantages :

- **Conçues pour durer grâce à un châssis rigide du véhicule**
- **Peu d'usure grâce à un guidage de rouleaux extérieurs fermé et à faible déformation**
- **Transport flexible et sûr grâce à :**
  - Un quadruple verrouillage pneumatique du caisson
  - Des butées emboîtables pour caisson
  - Des butées supplémentaires pour caissons pour longueurs de caisson moyennes
- **Apprêt par trempé cataphorèse écologique et résistant à la corrosion**

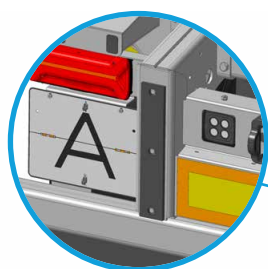

Anti-encastrement vissable selon ECE-58R-03 avec tampon de butée en caoutchouc  
Panneau A rabattable

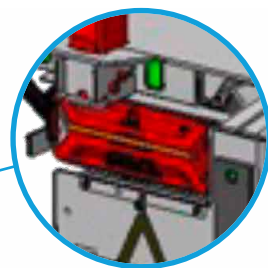

Transfert facile du caisson par insert de roulette en forme d'entonnoir

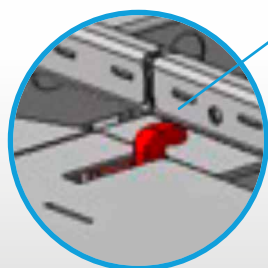

Quadruple verrouillage pneumatique par crochet (verrouillage forcé à vitesse > 5 km/h)

Éclairage LED en technique ECO-LED II, avec feux de marquage latéral clignotants

## Caractéristiques techniques

|  |  |
|--|--|
| <b>Pour caisses mobiles de 5 - 7 m de long selon</b> | AFNOR NF R 17-107  |
| <b>Charge utile</b>                                  | Jusqu'à 13 840 kg  |
| <b>Hauteur</b>                                       | Basse hauteur de transfert : 990 mm  |
| <b>Longueur</b>                                      | Longueur totale : 9 700 mm<br>(timon de 2 600 mm)<br><br>Longueur de la surface de chargement : 7 120 mm<br>Empattement : 5 400 mm |
| <b>Largeur</b>                                       | Largeur globale max. : 2 550 mm<br>Largeur max. de la surface de chargement : 2 470 mm   |
| <b>Poids</b>   | Version de base : 4 160 kg   |
| <b>Pneus</b>   | 265/70 R 19,5" avec freins à disque  |



Butées pour caisson avant, emboîtables universellement

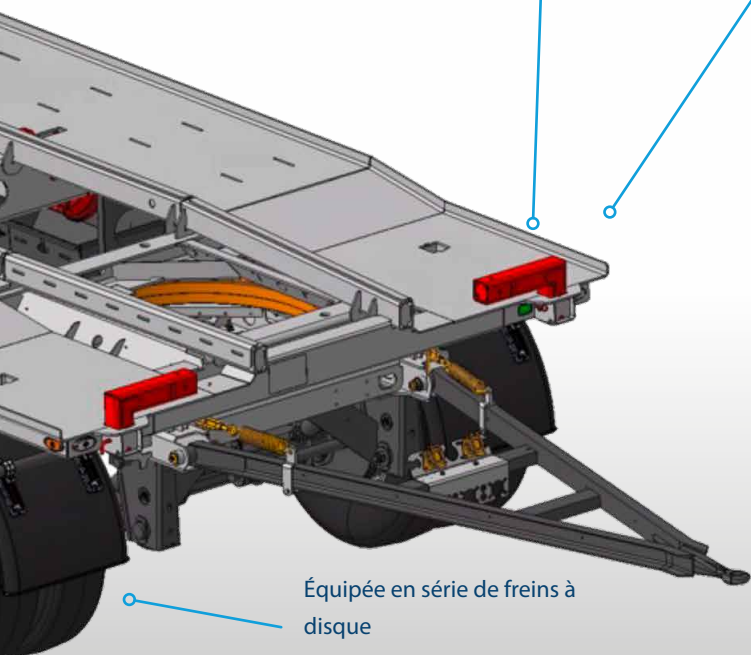

Équipée en série de freins à disque

Monte jumelée avec des jantes acier, taille de pneu 265/70 R 19,5"

## Modules à ajouter et accessoires

- Anti-encastrement vissable selon ECE-58R-03
- Dispositif de sécurité latéral léger, vissables et rabattable
- Anneaux d'arrimage latéraux pour sécurisation du chargement
- Caisse à outils verrouillable intégrée
- Caisse à filets protégée contre la corrosion
- Surveillance confortable par SmartBoard®
- Feux de travail à LED

Garder une vue d'ensemble parfaite grâce au **SmartBoard®** de série monté latéralement

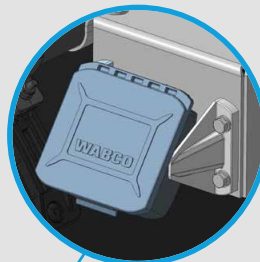

- Surveillance du poids par un capteur de pression supplémentaire
- Compteur de kilomètres journalier
- Compteur de kilomètres global
- Levage & abaissement manuels
- Mémoire des défauts etc.

### En option :

- Caméra arrière
- Support de roue de secours et roue de secours
- Adaptateur à 15 plots sur 2x7 pôles
- Longueurs de timon de 2 500 mm et 2 700 mm
- Freins à tambour

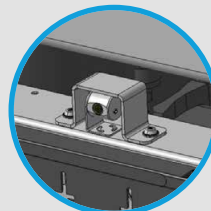

Caméra arrière pour la surveillance de la plage de travail arrière

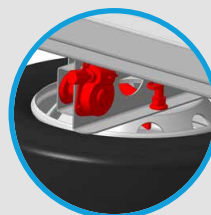

Support de roue de secours et roue de secours, d'accès et d'utilisation faciles



**MEILLER SARL**

1 rue de Bonn ZI de Krafft · 67150 Erstein  
Telefon +33 388 648750 · info-france@meiller.com

| [meiller.com](http://meiller.com)